

Podkladnicové podložky Bratislava – Červený most



HYDROBETON
s.r.o.

getzner
engineering a quiet future



Rekonštrukcia mosta v km 51,368 trate Devínska Nová Ves – Štúrovo (Červený most).

Podkladnicové podložky Sylodyn® NF boli nasadené za účelom zníženia vibrácií prenášaných do konštrukcie mosta, a tým za účelom zníženia sekundárneho hluku emitovaného konštrukciou mosta.

Nasadením materiálu Sylodyn® NF bola dosiahnutá nižšia tuhosť jazdnej dráhy pri zachovaní kvalitatívnych parametrov trate. Podkladnicové podložky Getzner zabezpečujú plynulejší nárast tuhosti trate pri nájazde na a zjazde z mosta. Materiál Sylodyn® je polyuretán s uzavretou bunkovou štruktúrou s elastickými vlastnosťami.



Trat'	Devínska Nová Ves – Štúrovo (Červený most)
Dĺžka mosta	215,53 m
Tvar koľajnice	R 65
Podkladnice	R4 resp. R4M
Zaťaženie	22,5 t
Podkladnicové podložky Sylodyn NF	1 760 ks s hrúbkou 15 mm





Pružné riešenia pre rebrové podkladnice od spoločnosti Getzner

Klasická konštrukcia zvršku na kocolových mostoch pozostáva z drevených mostníc s rebrovými podkladnicami.

Pružnosť na takýchto tratiach zabezpečujú vysoko pružné podkladnicové podložky spoločnosti Getzner. Montujú sa medzi rebrovú podkladnicu a podval. Pružné podkladnicové podložky zachytávajú pôsobenie kolajnice, rozdeľujú záťaž

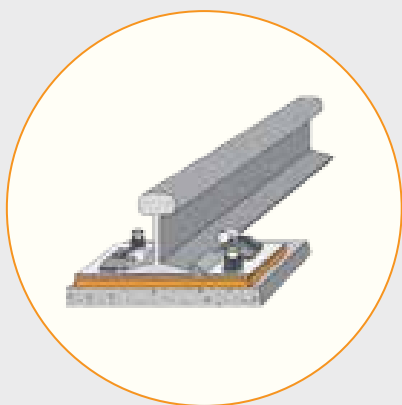

a znižujú vibrácie vychádzajúce z nerovnosti kolies a vozovky. Prispôbeným rozdelením tuhosti podkladnicovej podložky je možné redukovať pokles hlavy kolajnice pri prechode vlaku.

Spoločnosť **Getzner Werkstoffe** realizovala v celosvetovom rámci projekty podľa špeciálnych požiadaviek vo viac ako 30 mestách ako aj na rozličných vysokorýchlostných tratiach.

Zavedený útlm

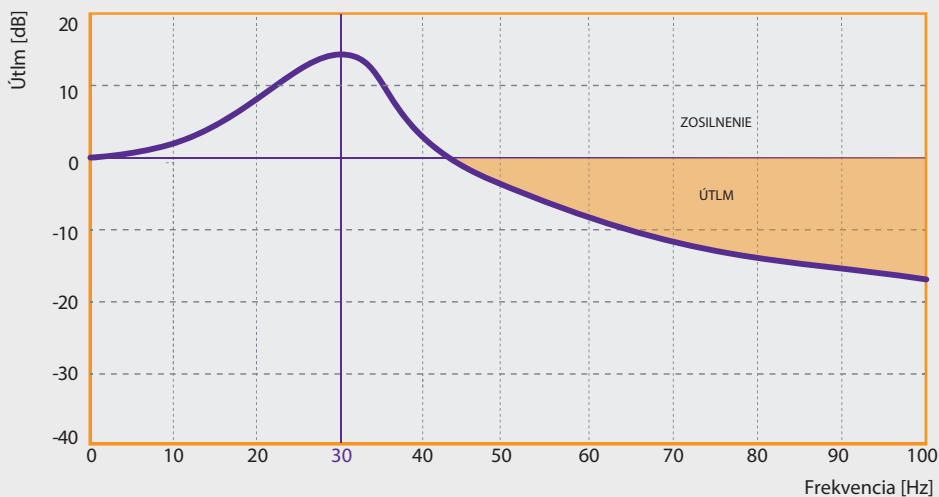

Getzner Werkstoffe GmbH

Herrenau 5
6706 Bürs
Rakúsko
T +43-5552-201-0
F +43-5552-201-1899
info.buers@getzner.com

Getzner Werkstoffe GmbH

Nördliche Münchner Str. 27a
82031 Grünwald
Nemecko
T +49-89-693500-0
F +49-89-693500-11
info.munich@getzner.com

REFERENCIE

Výber zákazníkov:

Železničné trate

- Belgicko, SNCB
- Česká republika, SZČD
- Čína, Chinesische Staatsbahnen
- Dánsko, Banedanmark
- Francúzsko, SNCF
- Holandsko, Pro Rail
- Južná Kórea, KNR
- Nemecko, DB AG
- Nórsko, Jernbaneverket
- Portugalsko, CP
- Rakúsko, ÖBB
- Slovensko, ŽSR
- Španielsko, RENFE
- Švajčiarsko, SBB
- Švédsko, Banverket
- Taiwan, THRS
- Taliansko, FS
- USA, Union Pacific Railroad
- Veľká Británia, Network Rail

Električkové trate

- Alicante
- Augsburg
- Barcelona
- Berlín
- Bern
- Bordeaux
- Bratislava
- Drážďany
- Essen
- Florencia
- Genf
- Graz
- Grenoble
- Göteborg
- Isfahan
- Košice
- Le Mans
- Linz
- Lyon
- Madrid
- Miláno
- Marseille
- Mníchov
- Nantes
- Nizza
- Paríž
- Rím
- Rouen
- Sevilla
- Shiraz
- Štrasburg
- Stuttgart
- Teneriffe
- Valencia
- Viedeň
- Zurich

HYDROBETON s.r.o.

Staviteľská 3, 831 04 Bratislava
tel.: +421 2 4363 21 32, fax: +421 2 4363 21 33
e-mail: info@hydrobeton.sk

Bratislava +421 911 725 727 , Košice +421 948 024 495

www.hydrobeton.sk

